



为您的叉车装上灵巧的手  
Helping hands for your Forklift truck

**推出器/推拉器**  
**Pusher & Push-Pull**  
**推出器/带滑板保留的推拉器**  
**Pusher & Push-Pull with sheet saver**



**T141S - T146S**

推拉器可以实现无托盘作业，而是把货物放置于塑料卡板或者硬纸板上，且滑板可以选择保留下来，降低了运输成本。推拉器适合于集装箱内作业

推拉器往前伸，通过前端的压紧机构把滑板压紧，然后连杆机构缩回将载有货物的滑板及货物拉至推拉器载板上。货物到达卸货点后，通过连杆机构和推板将货物及滑板一起往外推出，或者通过滑板保留机构使货物往外推而滑板保留下来。

KAUP 推拉器在技术上有所改进，新款推拉器采用的是剪刀式推拉机构。新款推拉器在液压油管的布置上更加合理，所有油缸都能够安全的承载货物。推拉器使用了合适的零部件，保证了日常维护的简便性。

KAUP的推拉器不仅适用于饮料行业还可以搬运纸箱类货物和袋装类货物。

## KAUP推拉器有多种类型

- 推出器可以选择托盘保留式
- 推拉器可以选择是否带单独侧移
- 推拉器可以选择带滑板保留型和滑板不保留型

推拉器可以选择套装式（快装型，直接套装在货叉上）或挂装式。

## 滑板保留型推拉器具体的操作步骤

### Functionality of the Push-Pull with sheet saver T145S and T146S

#### 第一步

接近货物，使滑板进入压紧装置区域

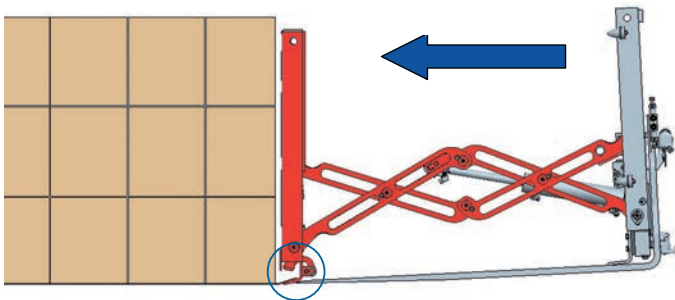

#### 第二步

压紧滑板

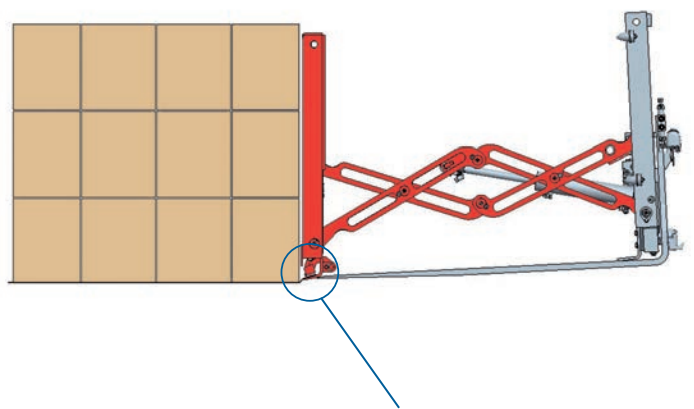

#### 第三步

牵拉滑板，将滑板和货物拉至属具载板上

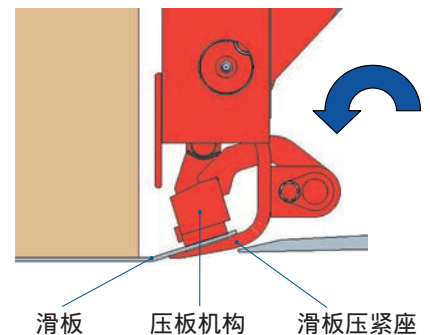
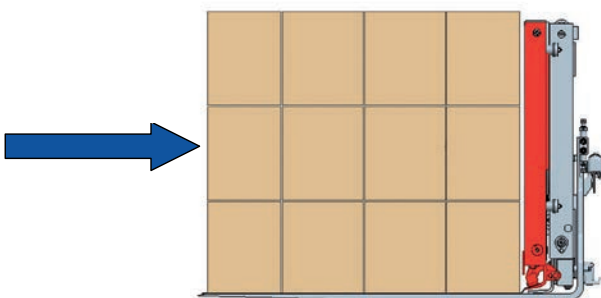

第四步  
松开压板

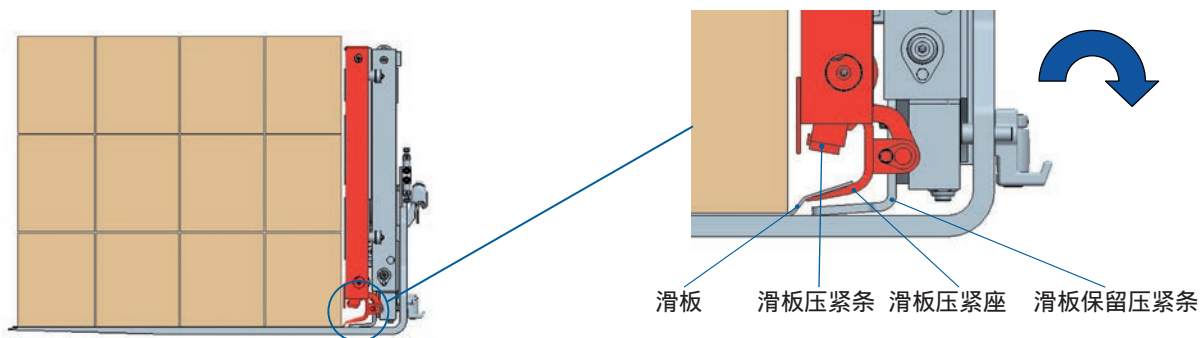

第五步  
滑板压紧装置升起

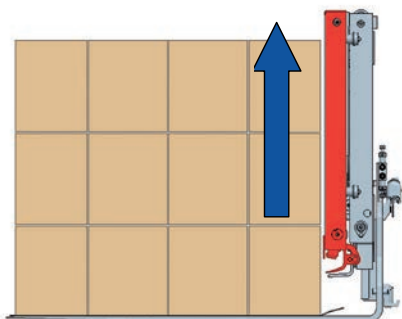

第六步  
滑板保留装置落下，将滑板压紧

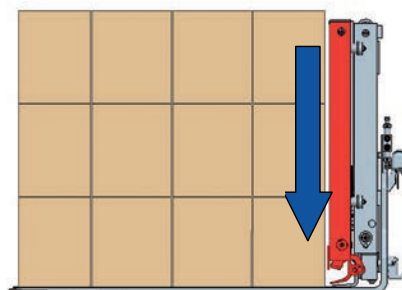

第七步  
货物被推出，同时滑板保留在属具载板上

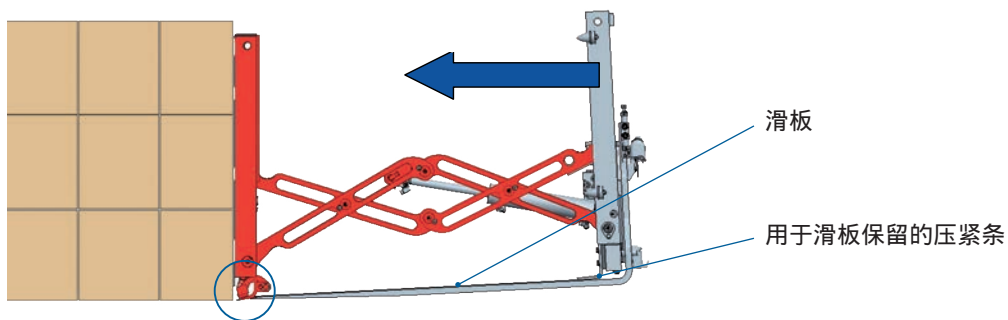

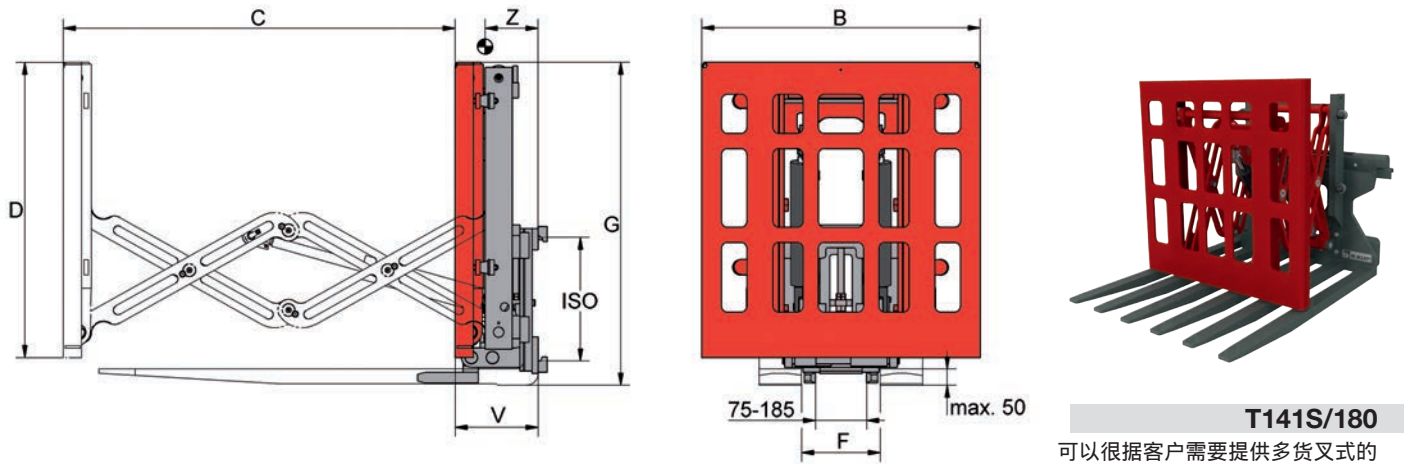

**T141S/180**

可以根据客户提供多货叉式的推出器

**推出器 Pusher T141S** 叉车需提供单附加油路

**托盘保留式推出器 Pusher with pallet retainer T142S** 叉车需提供双附加油路

型号	推出力 kg	B mm	C mm	D mm	F mm	G mm	ISO cl.	失载距 V mm	水平重心 Z mm	自重 kg
2 T 141 S	2.000	800	850	945	260	1.020	2/3	280	165	285
2 T 142 S	2.000	800	850	970	260	1.090	2/3	287	165	340
2 T 141 S	2.000	800	1.300	945	260	1.020	2/3	280	165	285
2 T 142 S	2.000	800	1.300	970	260	1.090	2/3	287	165	340
3 T 142 S	3.000	800	1.300	970	260	1.090	2/3	287	165	340

不含货叉；选择适合的叉长时，请考虑推出器中的尺寸“V”，即：失载距。

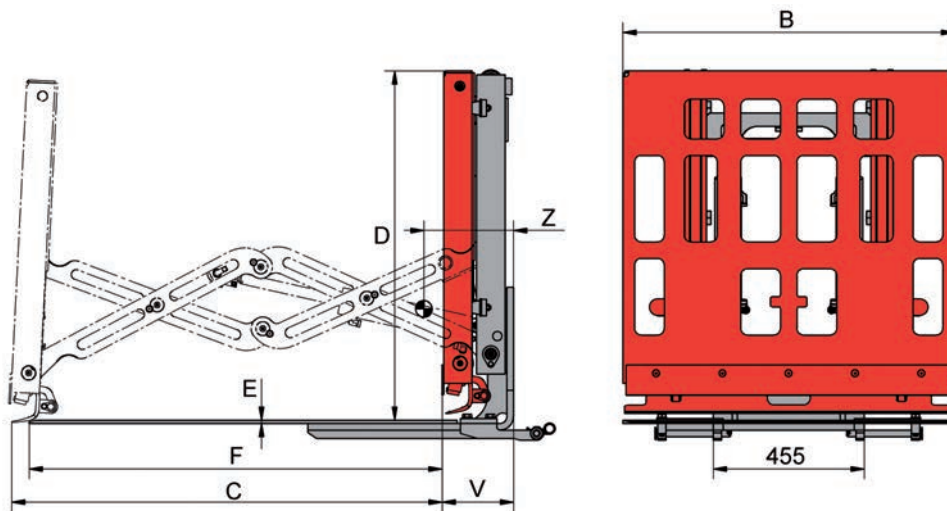

**推拉器 Push-Pull T143SA** 套装型 - 叉车需提供单附加油路

**滑板保留型推拉器 Push-Pull with sheet saver T145SA** 叉车需提供单附加油路 · 带电磁阀组件

型号	承载能力 kg	B mm	C mm	D mm	E mm	F mm	失载距 V mm	水平重心 Z mm	自重 kg
2 T 143 SA	1.700	1.000	1.300	1.035	10	1.250	215	275	450
2 T 145 SA	1.700	1.000	1.300	1.035	10	1.250	225	265	500

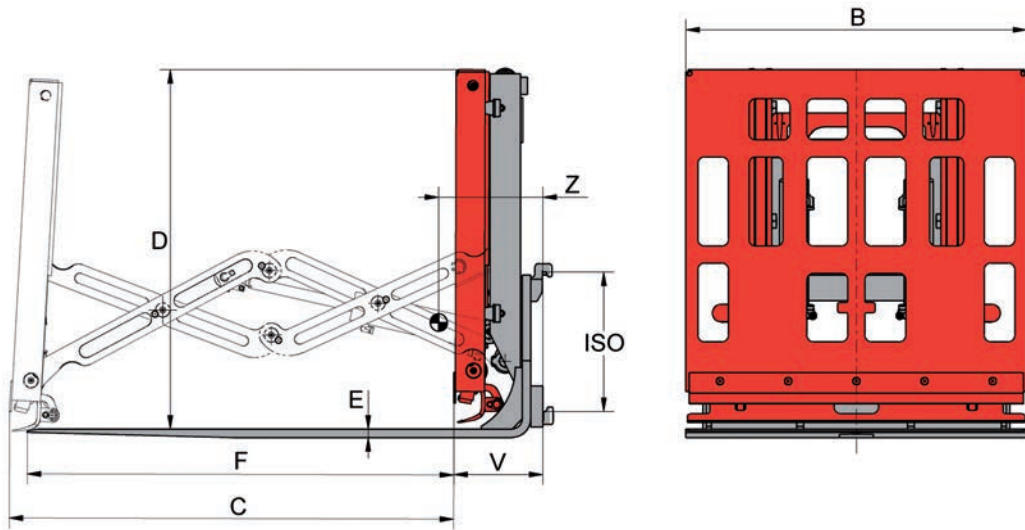

**推拉器 Push-Pull T143S** 叉车需提供单附加油路

型号	承载能力 kg	B mm	C mm	D mm	E mm	F mm	ISO cl.	失载距 V mm	水平重心 Z mm	自重 kg
1 T 143 S	1.000	1.000	1.300	1.035	20	1.250	2	250	340	535
2 T 143 S	1.700	1.000	1.300	1.035	25	1.250	2/3	255	360	590
3 T 143 S	2.400	1.000	1.300	1.035	30	1.250	3	260	370	655

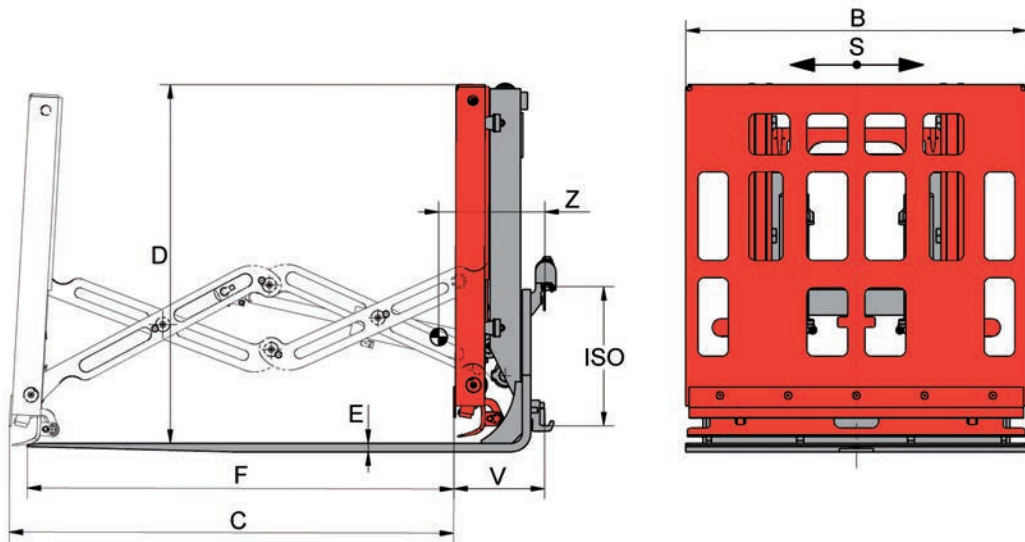

**带侧移功能推拉器 Push-Pull with sideshift T144S** 叉车需提供双附加油路

型号	承载能力 kg	B mm	C mm	D mm	E mm	F mm	S mm	ISO cl.	失载距 V mm	水平重心 Z mm	自重 kg
1 T 144 S	1.000	1.000	1.300	1.035	20	1.250	± 100	2	257	340	545
2 T 144 S	1.700	1.000	1.300	1.035	25	1.250	± 100	2/3	262	360	600
3 T 144 S	2.400	1.000	1.300	1.035	30	1.250	± 100	3	267	375	665

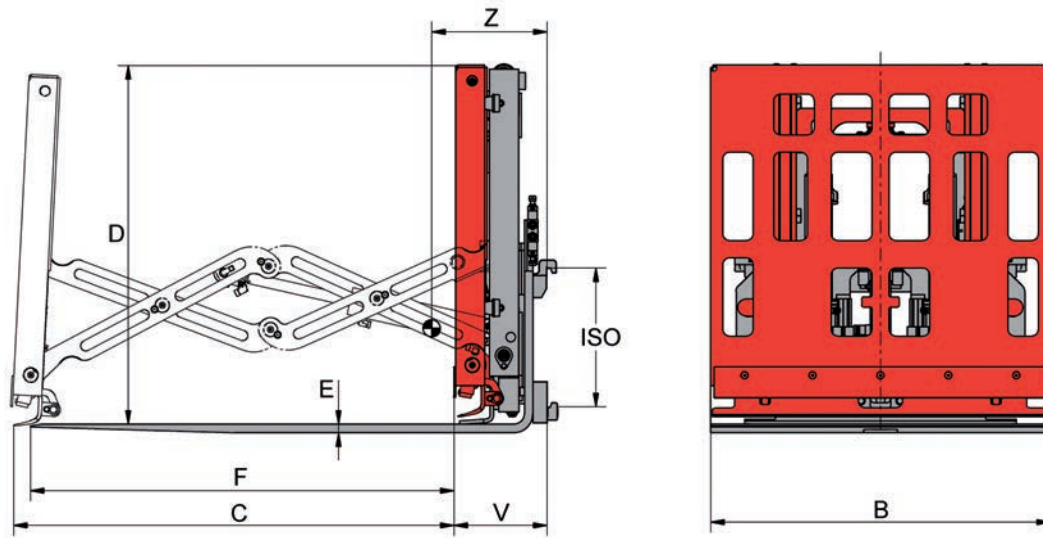

### 滑板保留型推拉器 Push-Pull with sheet saver T145S

叉车需提供单附加油路 - 带电磁阀组件

型号	承载能力 kg	B mm	C mm	D mm	E mm	F mm	ISO cl.	失载距 V mm	水平重心 Z mm	自重 kg
1 T 145 S	1.000	1.000	1.300	1.035	20	1.250	2	260	330	575
2 T 145 S	1.700	1.000	1.300	1.035	25	1.250	2/3	265	345	635
3 T 145 S	2.400	1.000	1.300	1.035	30	1.250	3	270	365	690

提升高度大于3750 mm 时，需选配卷线器。

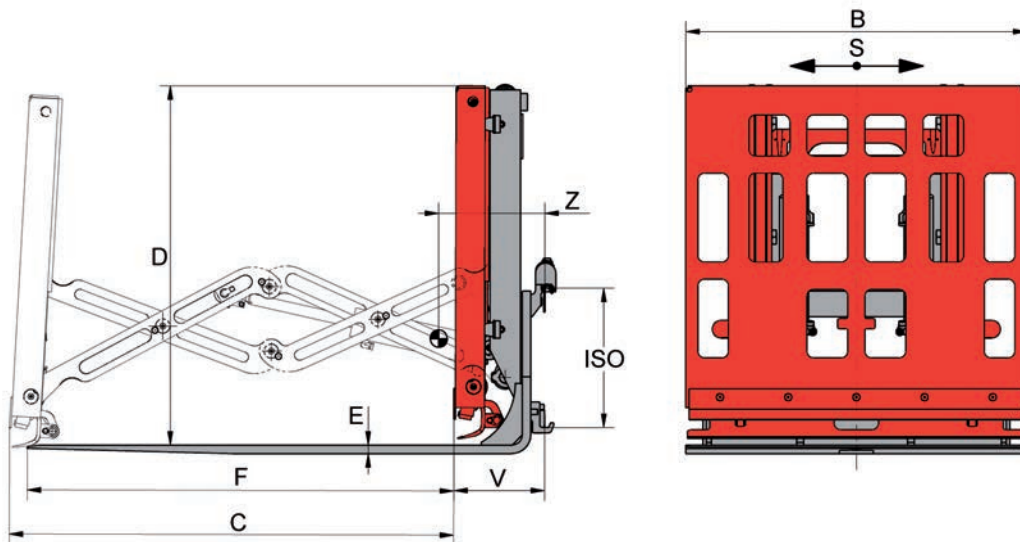

### 带侧移滑板保留型推拉器 Push-Pull with sideshift and sheet saver T146S

叉车需提供双附加油路 - 带电磁阀组件

型号	承载能力 kg	B mm	C mm	D mm	E mm	F mm	S mm	ISO cl.	失载距 V mm	水平重心 Z mm	自重 kg
1 T 146 S	1.000	1.000	1.300	1.035	20	1.250	± 100	2	268	320	585
2 T 146 S	1.700	1.000	1.300	1.035	25	1.250	± 100	2/3	273	335	645
3 T 146 S	2.400	1.000	1.300	1.035	30	1.250	± 100	3	278	345	710

提升高度大于3750 mm 时，需选配卷线器。

**推出器 Pusher T141S**



**推拉器 Push-Pull T143S · T143SA**

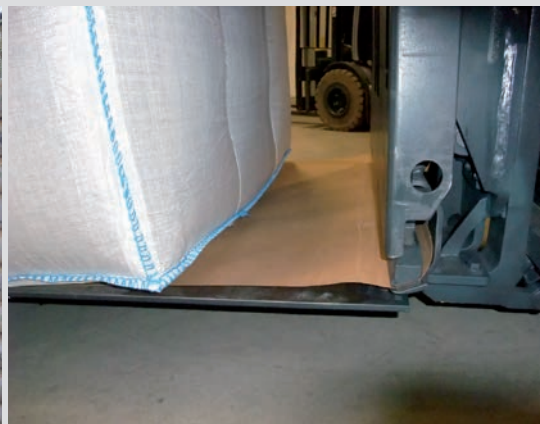

**滑板保留型推拉器 Push-Pull with sheet saver T145S · T145SA**



**帶側移滑板保留型推拉器 Push-Pull with sideshift and sheet saver T146S**





KAUP 属具在质量、安全和设计方面均符合相关EC标准要求，并通过DIN EN ISO9001质量体系认证。

若有技术参数或配置的变更，恕不另行通知。



Helping hands for your Forklift truck

靠谱-东方(厦门)叉车属具有限公司

KAUP-EAST (Xiamen) FLT Attachments Co., Ltd

地址: 中国厦门市海沧区阳光西路318号 邮编: 361028

Add: NO. 318, YANG GUANG XI ROAD, HAICANG-XIAMEN, PC: 361028. P. R. CHINA

电话(Tel): 0592-6191666 (总机) 传真(Fax): 0592-6191699

网址(Web): www.kaup.com.cn & www.kaup.de